

ロックマンジャパン株式会社		■作成日 2017. 9. 12
品名	LC-4700DLSS 用取付金具	品番 BL-47FS-K10

※数値の単位は mm です。
 ※数値は $\pm 0.5\text{mm}$ 誤差がある場合がございます。
 予めご了承くださいませ。

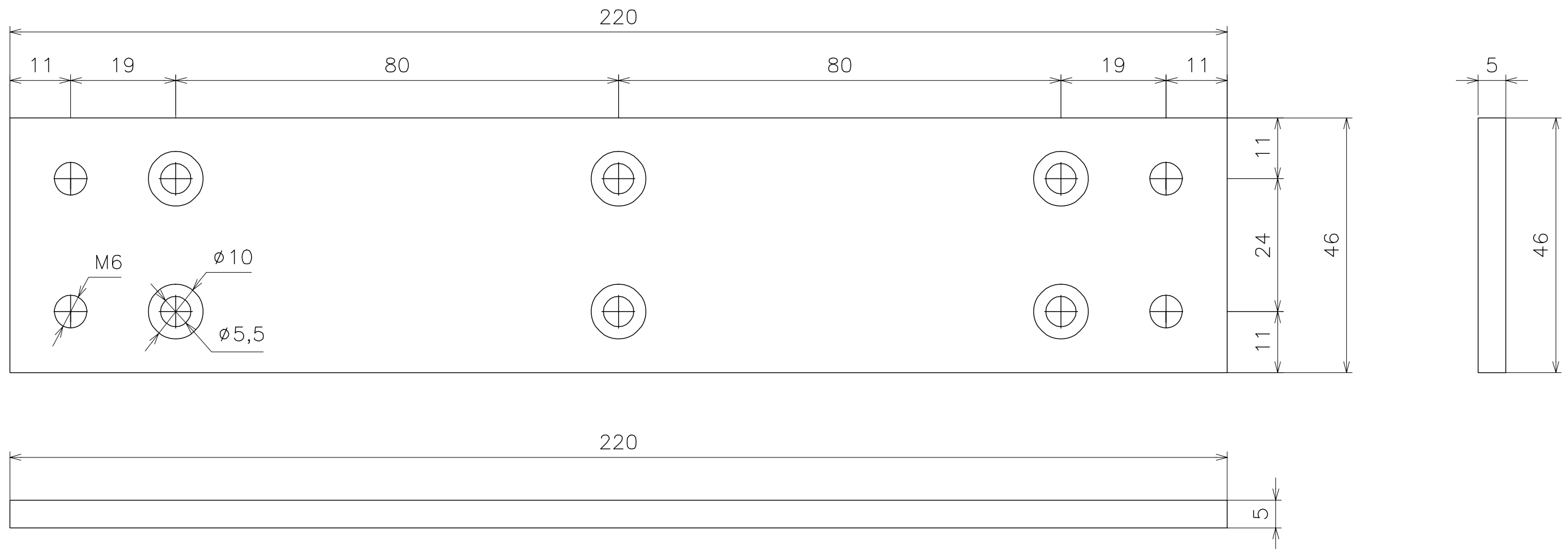

ロックマンジャパン株式会社		■作成日 2017. 9. 12
品名	LC-4700DLSS 用取付金具	品番 BL-47FS-M05

※数値の単位は mm です。
 ※数値は $\pm 0.5\text{mm}$ 誤差がある場合がございます。
 予めご了承くださいませ。

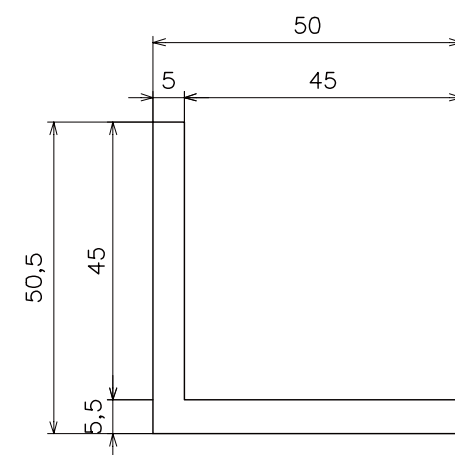
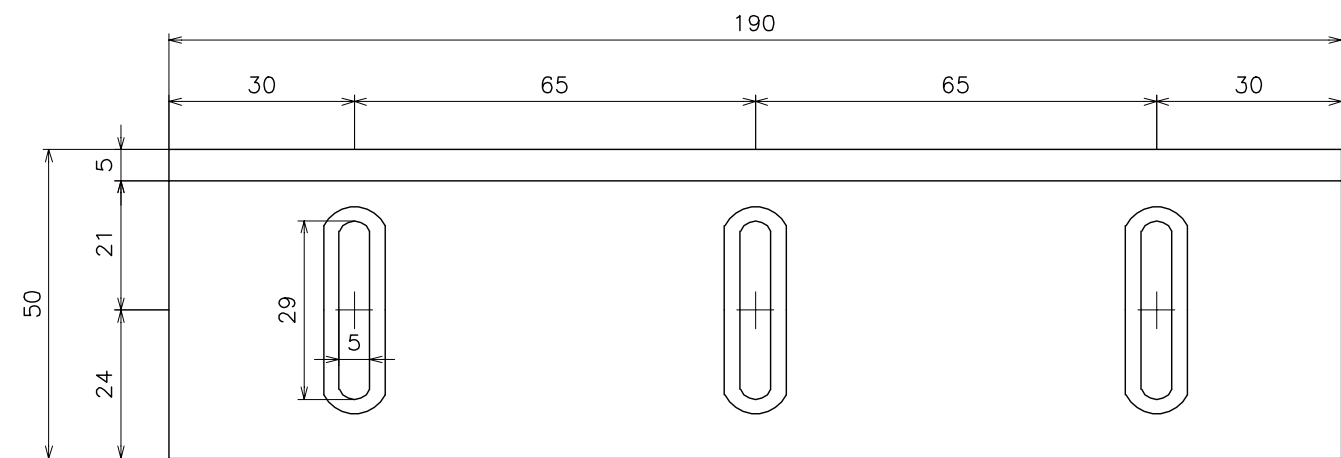
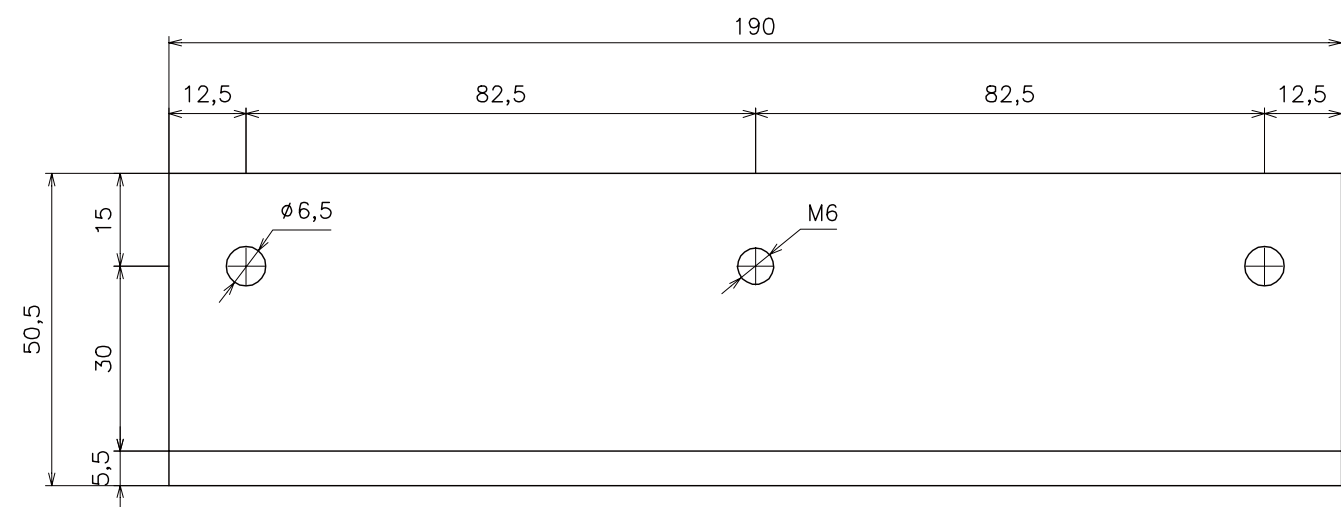
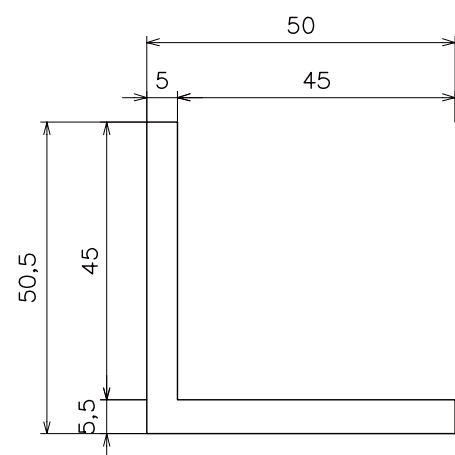
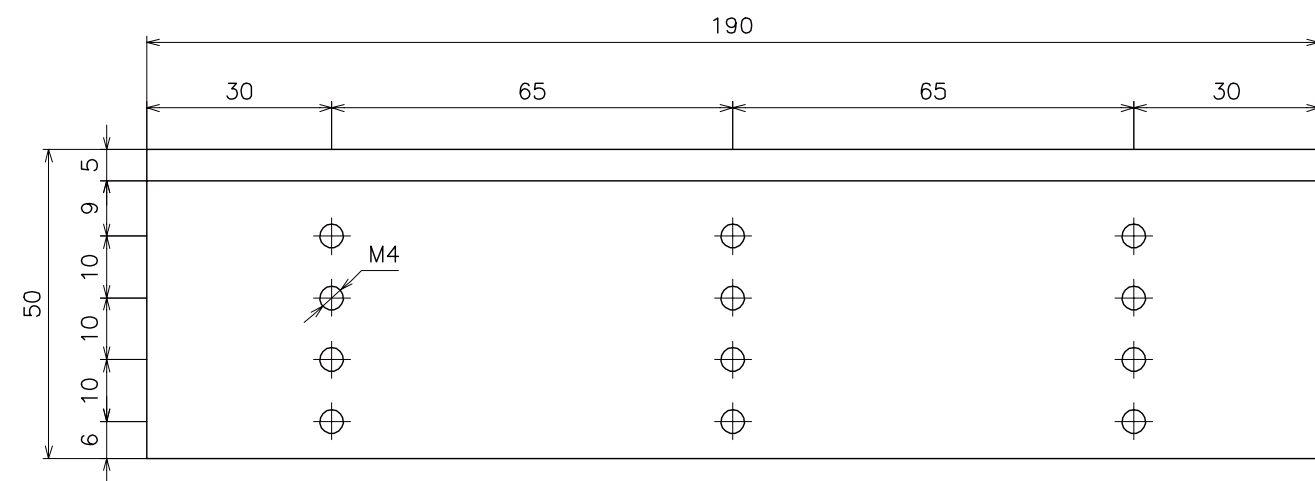
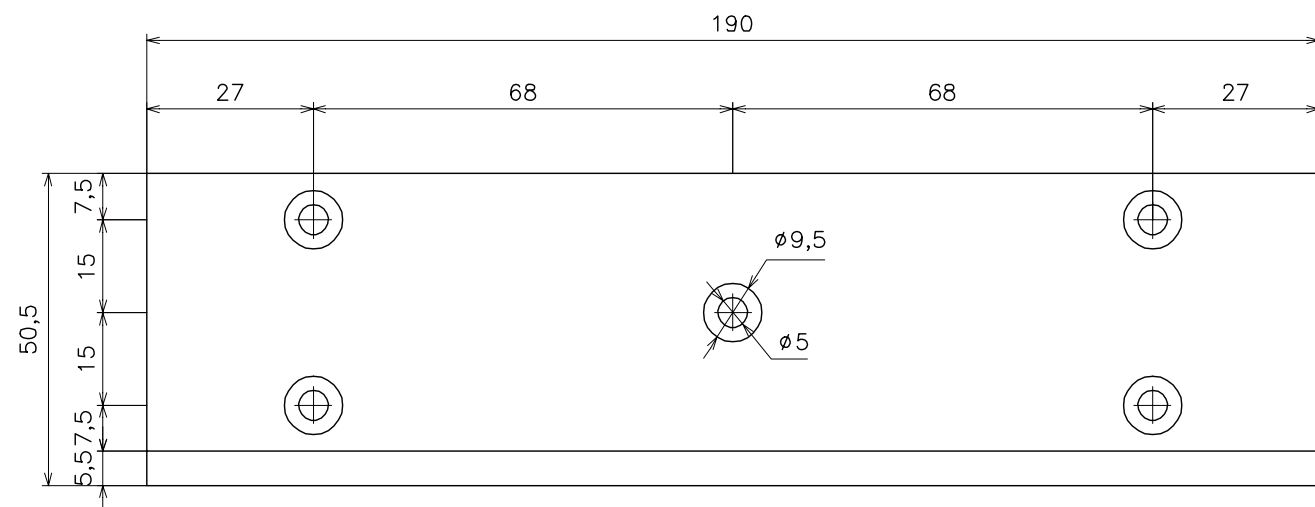

ロックマンジャパン株式会社		■作成日 2017. 9. 12
品名	LC-4700DLSS 用取付金具	品番 BL-2345Z

※数値の単位は mm です。
 ※数値は ±0.5mm 誤差がある場合がございます。
 予めご了承くださいませ。

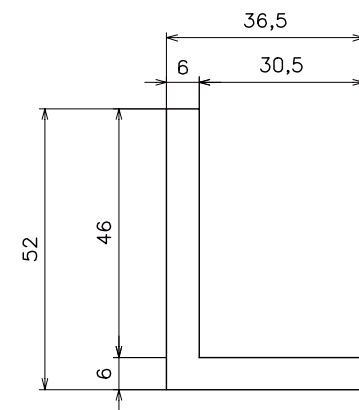
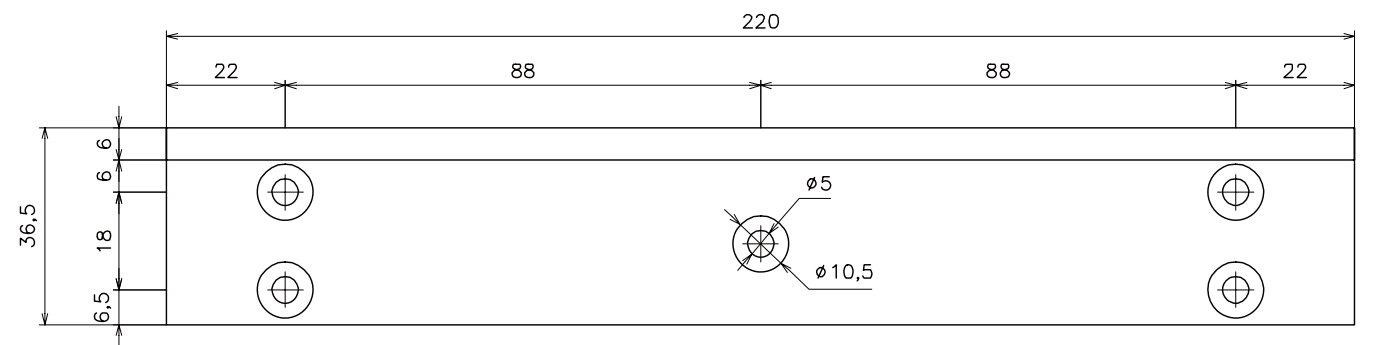
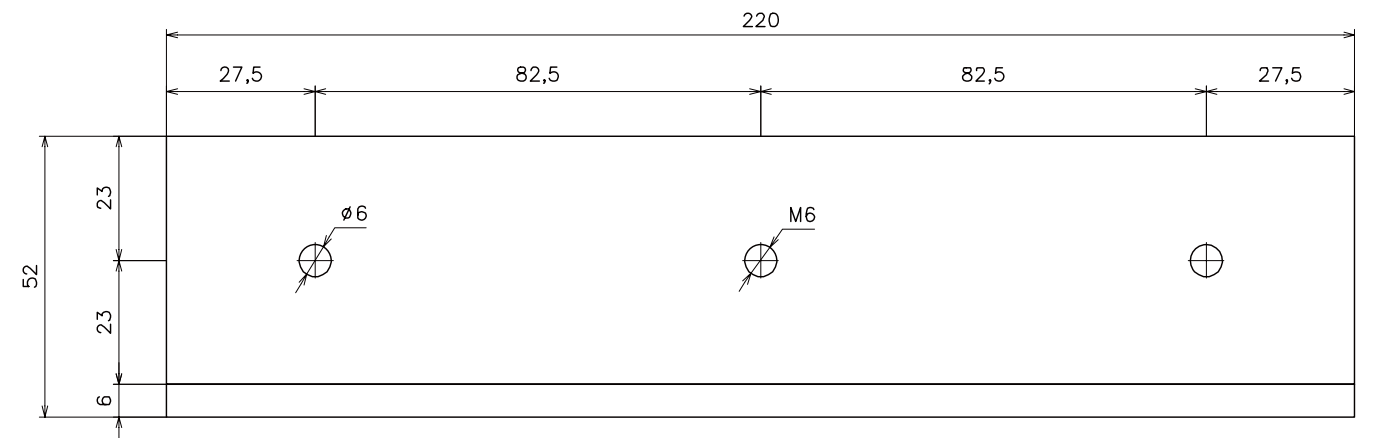
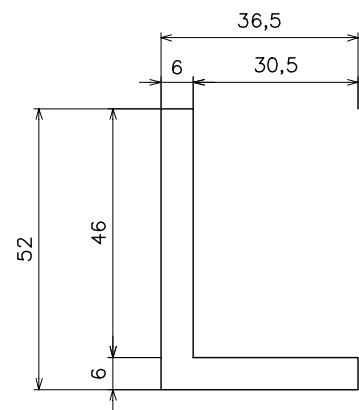
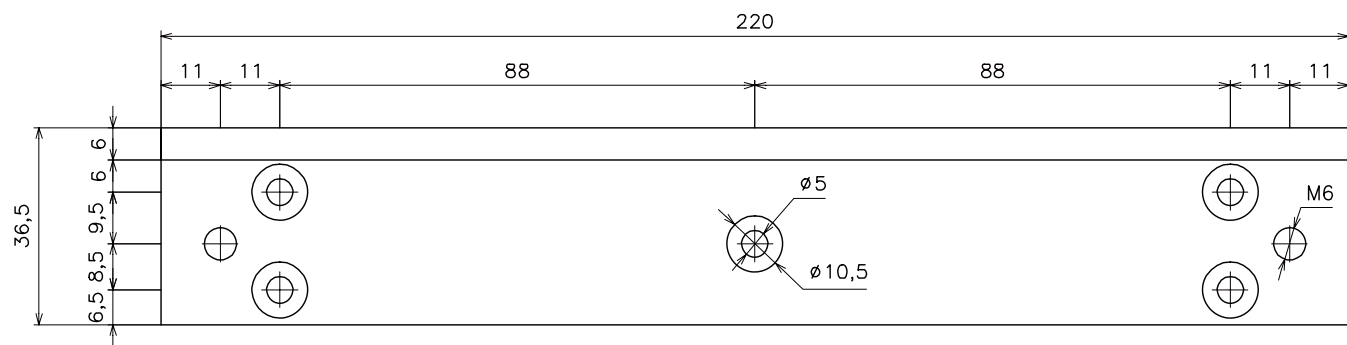
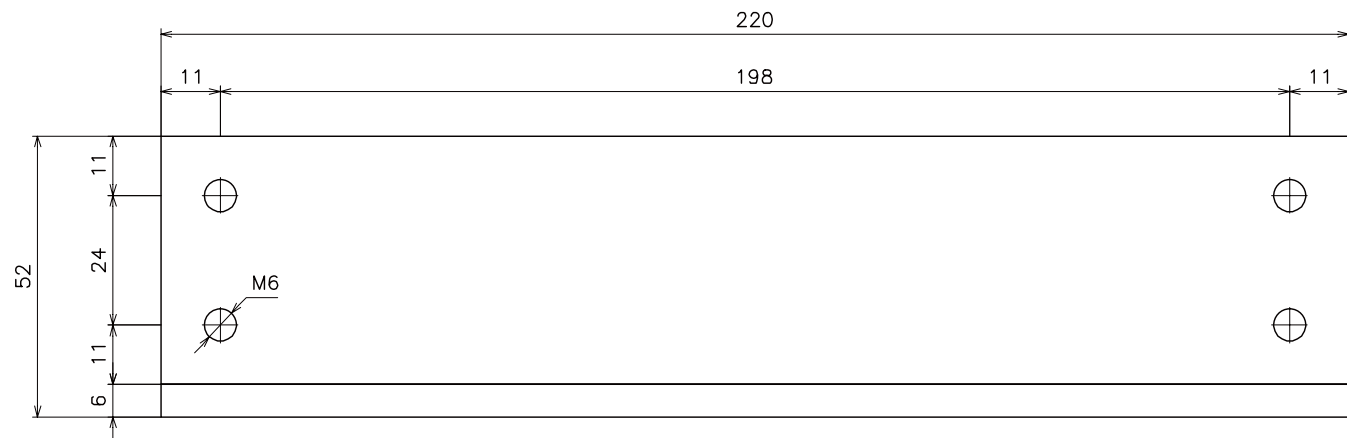

ロックマンジャパン株式会社		■作成日 2017. 9. 12
品名	LC-4700DLSS 用取付金具	品番 BL-4700L set2

※数値の単位は mm です。
 ※数値は ±0.5mm 誤差がある場合がございます。
 予めご了承くださいませ。